

**SCHEDA TECNICA AFFETTATRICE PROFESSIONALE VERTICALE – LAMA MM. 350**  
**QUCINO MOD. Q6112**



- Linea arrotondata priva di spigoli e facile da pulire;
- Coperchio supporto vela smontabile;
- Parafetta in acciaio inox con incastro a baionetta;
- Boccole di scorrimento autolubrificanti;
- Perno di scorrimento, cromato rettificato e lappato;
- Paracolpo su carrello in gomma vulcanizzata;
- Tutte le minuterie in acciaio inox;
- Affilatoio con vaschetta inferiore di protezione;
- Sistema di tenuta stagna su puleggia;
- Copertura inferiore con accesso diretto ai componenti elettrici;
- Scheda elettromeccanica commutabile 110-220-380 V monofase e trifase;
- 48 mm di distanza fra la lama e il corpo macchina;
- Estrattore lama di serie;
- Piedini in gomma;
- Pulsanti di comando IP 67 aderenti al corpo macchina;
- Braccio stringisalumi con staffa chiodata inox rimovibile per la pulizia.



**Ampio spazio tra lama e corpo macchina**



**Affilatoio incorporato**

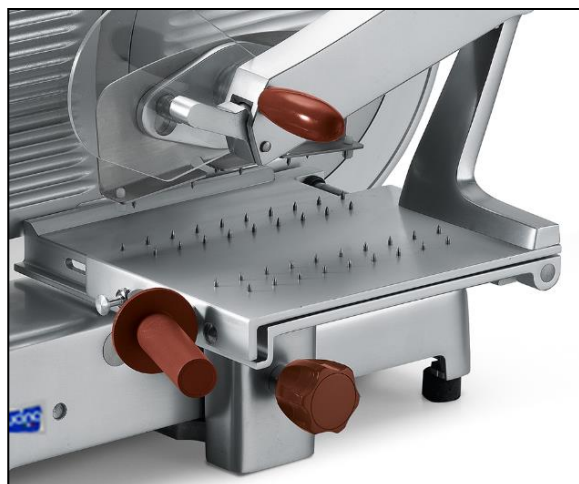

**Part. zavorra smontabile**



**Part. comando start/stop aderente al corpo macchina e regolatore graduato di spessore lama**

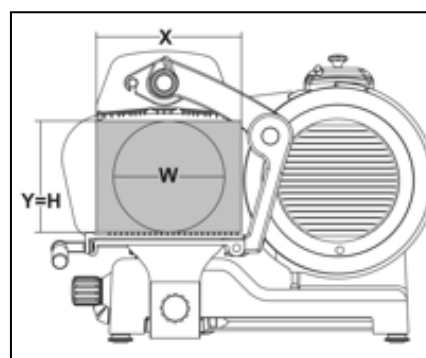
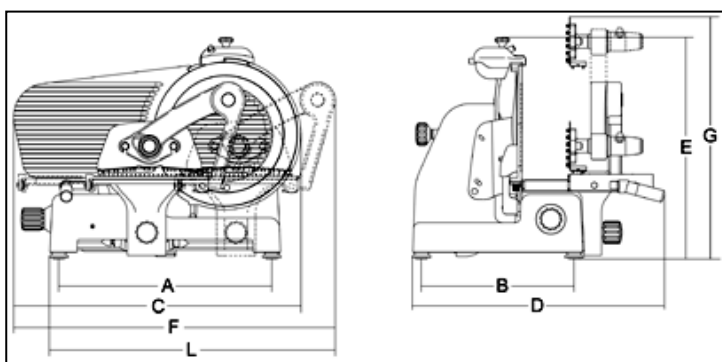

<b>Ø lama</b>	<b>mm 350 – inch. 14</b>
<b>Motore</b>	<b>KW 0,37 – Hp 0,50</b>
<b>Spessore di taglio</b>	<b>mm 29</b>
<b>Corsa carrello</b>	<b>mm 310</b>
<b>Piatto</b>	<b>mm 300x270</b>
<b>A</b>	<b>mm 468</b>
<b>B</b>	<b>mm 338</b>
<b>C</b>	<b>mm 660</b>
<b>D</b>	<b>mm 600</b>
<b>E</b>	<b>mm 530</b>
<b>F</b>	<b>mm 750</b>
<b>G</b>	<b>mm 715</b>
<b>L</b>	<b>mm 630</b>
<b>X</b>	<b>mm 270</b>
<b>Y</b>	<b>mm 255</b>
<b>H</b>	<b>mm 255</b>
<b>W</b>	<b>mm 255</b>
<b>Peso netto</b>	<b>kg 38</b>
<b>Dimensioni imballo</b>	<b>870x840x750</b>
<b>Peso lordo</b>	<b>kg 53</b>