

**SCHEDA TECNICA FRIGGITRICE ELETTRICA DA TAVOLO 1 VASCA LT. 21
LINEA PASTICCERIA - QUCINO MOD. **QPFE1813****



Friggitrice elettrica da tavolo 1 vasca lt. 21 - Linea Pasticceria

- Ampia superficie di cottura (tra le più vaste disponibili sul mercato) e bassa profondità della vasca, per friggere in modo uniforme e senza sovrapposizione dei prodotti, per es. dolci più delicati o di grandi dimensioni quali bomboloni, krapfen e frittelle
- Vasca realizzata interamente in acciaio inox, con angoli arrotondati e fondo stampato per la massima pulibilità
- Su richiesta disponibile con sgocciolatoio laterale, applicabile sia a destra che a sinistra dell'apparecchio
- Per una più facile pulizia della vasca le resistenze sono dotate di un dispositivo di rotazione, che consente di sollevarle
- Possibilità di posizionamento su appositi supporti a giorno o su armadi chiusi con anta a battente
- Di serie in dotazione nr. 1 retina antigalleggio e nr. 1 cestello cm. 63x36,5x7.



Part. resistenze basculanti

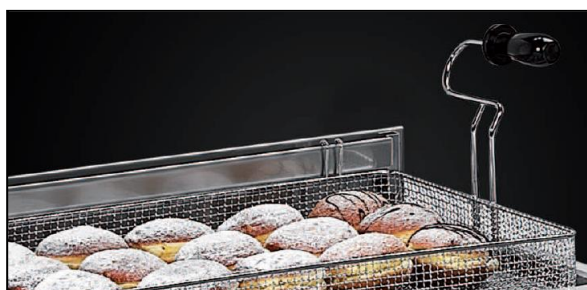

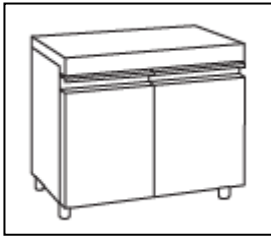

Supporto armadiato

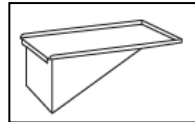

Sgocciolatoio

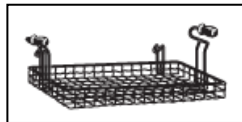

Cestello inox

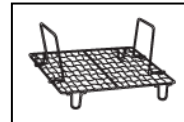

Retina antigalleggio

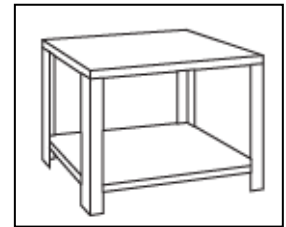

Supporto aperto a giorno

Caratteristiche – features		
	Dimensioni – (cm) L - P - H Dimensions - (cm) L - P - H	70x58x25
	Capacità vasca – (Lt.) Tank capacity – (Lt.)	21
	Cestello - cm.63x36,5x7 h Basket - cm.63x36,5x7 h	1
	Retina antigalleggio - cm.60,3x33x4,7h Draining boards - cm.60,3x33x4,7h	1
	Peso netto – (Kg.) Net weight – (Kg.)	31
	Potenza totale kw Total power input kw	6,8
	Tensione alimentazione standard Standard input voltage	400V /3N 50 Hz

Optionals
Supporto aperto a giorno cm.70x54x60h Open Support unit cm.70x54x60h
Supporto armadiato - cm.70x54x60h Neutral cupboards - cm.70x54x60h
Cestello - cm.63x36,5x7h Basket - cm.63x36,5x7h
Cestello piccolo - cm.31x36,5x7h Small basket - cm.31x36,5x7h
Retina antigalleggio - cm.60,3x33x4,7h Draining boards - cm.60,3x33x4,7h
Sgocciolatoio - cm.76,7x39,2h No-floating nets - cm.76,7x39,2h

Predisposizione utenze:

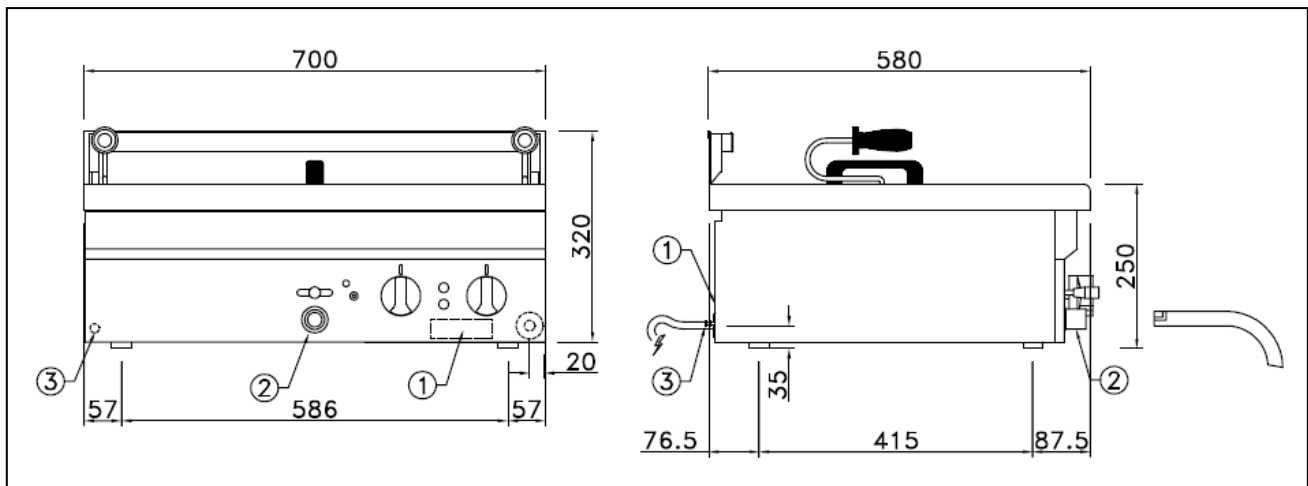

- | |
|--|
| <p>1) TARGHETTA TECNICA</p> <p>2) RUBINETTO SCARICO OLIO</p> <p>3) VITE EQUIPOTENZIALE</p> |
|--|