

**SCHEDA TECNICA ARMADIO MULTIUSO TN 0°+6°C
CON UNITA' REFRIGERANTE SUL LATO - QUCINO MOD. Q3200**

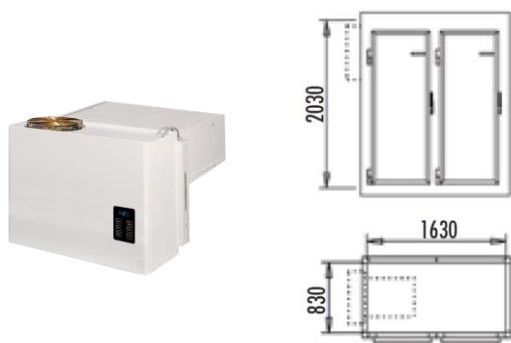

- Armadio refrigerato con grande capacità di stoccaggio, ideale per ristoranti, macellerie, pasticcerie, gastronomie, gelaterie, ecc. • Dotato di un set di griglie a 3 ripiani e di un set di 6 cestelli estraibili • Pannelli: rivestimento in lamiera plastificata atossica, isolamento in poliuretano densità 38/40 kg/m³ - S6 K = 0,336 W/m²K • Angolari: rivestimento in lamiera plastificata atossica, isolamento in poliuretano • Serraggio: con fasteners a doppio aggancio e sistema di centraggio FAST-FIT • Porte: luce netta 61x172 • Chiusura con chiave • Pavimento con finitura interna arrotondata • Struttura in lamiera di alluminio preverniciata • Montaggio rapido mediante fastener • Compressori ermetici • Condensatore ed evaporatore in rame ed alluminio • Quadro comando a microprocessore con funzione di timer, termostato e termometro digitale • Porta seriale per connessione a Sistema Televis (HACCP) • Uscita allarme • Predisposizione elettrica per il microswitch porta • Sistema di evaporazione dell'acqua di sbrinamento • Illuminazione con plafoniera stagna.

- Spessore mm 60 • Dimensioni interne mm 1630x830x2030h • Dimensioni esterne mm 1750x950x2150h • Capienza in litri 2747 con n.1 sportellone luce netta 610x1720h, n.1 doppio sportello luce netta cad. 610x800h, n.1 set griglie a tre ripiani, n.1 set di sei cestelli estraibili • Impianto Monoblocco a parete montato su lato corto: V220/50Hz/1 R290.



DIMENSIONI TOTALI: mm. 1750x950x2150





Part. cestelli estraibili



Part. griglie estraibili



Part. illuminazione interna



Part. illuminazione interna e gruppo condensatore/ventola

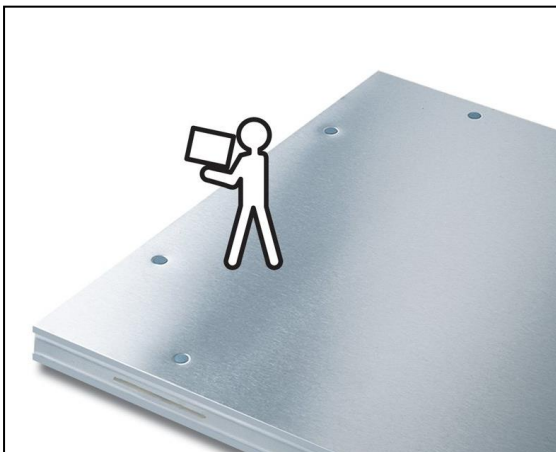

Part. pavimento pedonabile con finitura in lamiera zincata e plastificata





MONOBLOCCO
CONDENSAZIONE AD ARIA

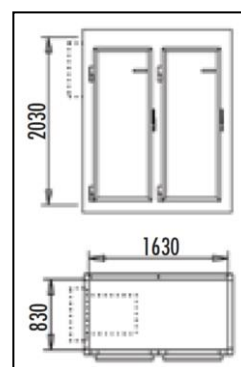

Temp. Esercizio	Resa Kcal/h	Resa Watt	Watt assorbiti	m ³ max	Dim. Imballo	Peso
0 +6 °C	1025	1192	513	5,8	45x97x102h cm	75

Precaricato con refrigerante R290

PANNELLI ISOTERMICI

SISTEMI DI ASSEMBLAGGIO CON FASTENERS

PANNELLO LATERALE SANDWICH

PANNELLO	SPESSORE mm	PESO kg/m ²		IMPIEGO °C	W/m ² k	Kcal/h m ² °C	POTERE CALORIFICO MJ/m
		LATERALE	PAVIMENTO				
S6	60	12,5	16	8/0	0,336	0,289	100

RIVESTIMENTI PER PANNELLI LATERALI:

LAMIERA ZINCATA PLASTIFICATA Spessore supporto 0,45 mm + Rivestimento 110μ ± 7% (max Temperatura d'impiego 55°C ± 3)

LAMIERA INOX 304 PROTETTA Spessore supporto 0,50 mm (max Temperatura d'impegno 70°C ± 3)

RIVESTIMENTI PER PANNELLI PAVIMENTO:

LAMIERA ZINCATA PLASTIFICATA Spessore supporto 0,70 mm + Rivestimento 200μ ± 7% (max Temperatura d'impiego 55°C ± 3)

LAMIERA INOX 304 RIGIDIZZATA Spessore supporto 1,00 mm (max Temperatura d'impegno 70°C ± 3)

N.B.: IL RIVESTIMENTO DELLA LAMIERA PLASTIFICATA E' ATOSSICO E PERTANTO ADATTO AL CONTATTO CON ALIMENTI

COLORE: BIANCO

FINITURE: LISCIA

ISOLAZIONE: POLIURETANO ESPANSO DI DENSITA' 39 kg/m³ ± 2
CONDUTTIVITA' TERMICA (lambda) 0,0205 W/mK
CONTENUTO CFC E HCFC - 0

UNI EN 1602
UNI EN 12667

REAZIONE AL FUOCO: CLASSIFICAZIONE IN ACCORDO CON EN 13501-1

D s3 d0 STANDARD
B s3 d0 A RICHIESTA

PROPRIETA' MECCANICHE PANNELLO: RESISTENZA A COMPRESSIONE: ≥100kPa ISO 844
RESISTENZA A TRAZIONE: ≥100kPa UNI EN 1607

STABILITA' DIMENSIONALI POLIURETANO: ISO 2796 a -20°C SPESSORE ≤0,2%
LARGHEZZA ≤0,2%
LUNGHEZZA ≤0,2%
a +70°C SPESSORE ≤0,2%
LARGHEZZA ≤1,0%
LUNGHEZZA ≤0,5%