

SCHEDA TECNICA AFFETTATRICE PROFESSIONALE A GRAVITA' – LAMA MM. 350
QUCINO MOD. Q6111



- Linea arrotondata priva di spigoli e viti in vista;
- Perno di scorrimento, cromato rettificato;
- Boccole di scorrimento autolubrificanti;
- Paracolpi su carrello in gomma vulcanizzata;
- Coperchio supporto vela smontabile;
- Parafetta in acciaio inox con incastro a baionetta;
- Tutte le minuterie in acciaio inox;
- Sistema di tenuta stagna su puleggia;
- 49,5 mm di distanza tra lama e testa;
- Copertura inferiore;
- Pulsanti di comando IP 67 aderenti al corpo macchina;
- Scheda elettronica commutabile 110-220-380 V monofase e trifase;
- Affilatoio con vaschetta inferiore di protezione;
- Estrattore lama di serie;
- Inclinazione lama 35°.



Spazioso piano per appoggio prodotto



Ampio spazio tra lama e corpo macchina



Meccanismo sgancio piatto



Affilatoio incorporato



Part. comando start/stop aderente al corpo macchina e regolatore graduato di spessore lama

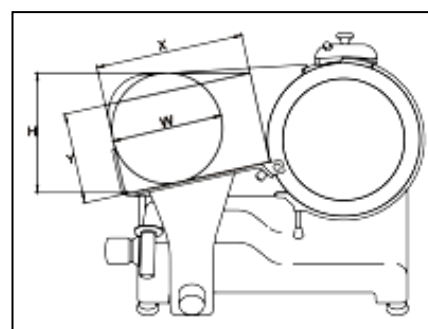
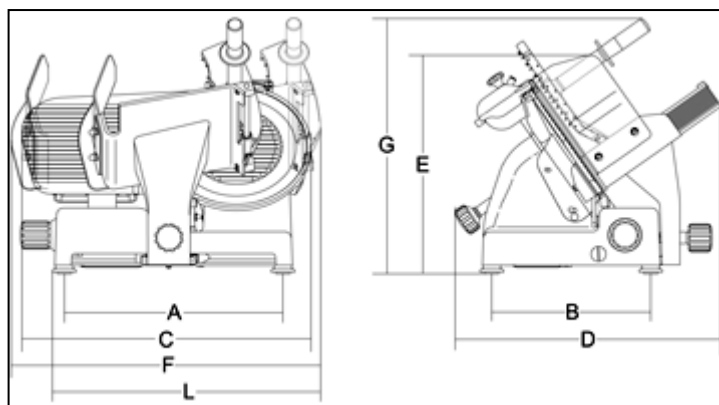

Ø lama	mm 350 – inch. 14
Motore	KW 0,37 – Hp 0,50
Spessore di taglio	mm 23
Corsa carrello	mm 310
Piatto	mm 305x270
A	mm 465
B	mm 340
C	mm 660
D	mm 575
E	mm 455
F	mm 710
G	mm 530
L	mm 580
X	mm 270
Y	mm 225
H	mm 275
W	mm 250
Peso netto	kg 37
Dimensioni imballo	760x640x700
Peso lordo	kg 46